

**МІНІСТЕРСТВО ОСВІТИ І НАУКИ УКРАЇНИ
НОВОВОЛИНСЬКИЙ ЕЛЕКТРОМЕХАНІЧНИЙ ФАХОВИЙ КОЛЕДЖ**

**ОСВІТНЬО-ПРОФЕСІЙНА ПРОГРАМА
«ЕКОНОМІКА ТА ОРГАНІЗАЦІЯ ПІДПРИЄМНИЦЬКОЇ ДІЯЛЬНОСТІ»
фахової передвищої освіти**

ГАЛУЗЬ ЗНАНЬ: D Бізнес, адміністрування та право

СПЕЦІАЛЬНІСТЬ: D7 Торгівля

КВАЛІФІКАЦІЯ: фаховий молодший бакалавр

фаховий молодший бакалавр з торгівлі

Розглянуто та схвалено на засіданні
педагогічної ради НЕФК
протокол №8 від 30 червня 2025 р.

Освітньо-професійна програма вводиться в дію
з 01 вересня 2025 р.

директор НЕФК  Олександр ТАНАСІЄНКО
наказ №72 від 07 липня 2025 р.

ЛИСТ ПОГОДЖЕННЯ

освітньо-професійної програми

«ЕКОНОМІКА ТА ОРГАНІЗАЦІЯ ПІДПРИЄМНИЦЬКОЇ ДІЯЛЬНОСТІ»

Освітньо-професійний рівень – фаховий молодший бакалавр

Галузь знань – D Бізнес, адміністрування та право

Спеціальність – D7 Торгівля

Кваліфікація – фаховий молодший бакалавр з підприємництва та торгівлі

Освітньо-професійна програма розглянута на засіданні циклової комісії економіки та підприємництва НЕФК

Протокол № 12 від 10 червня 2025 р.

Голова циклової комісії
економіки та підприємництва



Ольга ГЕБУРА

Голова групи забезпечення,
голова проектної групи



Ольга ГЕБУРА

Схвалено педагогічною радою НЕФК

Протокол № 8 від 30 червня 2025 р.

Голова педагогічної ради
НЕФК



Олександр ТАНАСІЄНКО

ЗМІСТ

ПЕРЕДМОВА	4
1. ПРОФІЛЬ ОСВІТНЬО-ПРОФЕСІЙНОЇ ПРОГРАМИ	5
«ЕКОНОМІКА ТА ОРГАНІЗАЦІЯ ПІДПРИЄМНИЦЬКОЇ ДІЯЛЬНОСТІ» ЗІ СПЕЦІАЛЬНОСТІ D7 ТОРГІВЛЯ	5
ГАЛУЗІ ЗНАНЬ D БІЗНЕС, АДМІНІСТРУВАННЯ ТА ПРАВО	5
2. РОЗПОДІЛ ЗМІСТУ ОСВІТНЬО-ПРОФЕСІЙНОЇ ПРОГРАМИ ЗА ГРУПАМИ ОСВІТНІХ КОМПОНЕНТІВ І ЦИКЛАМИ ПІДГОТОВКИ	14
3. ПЕРЕЛІК КОМПОНЕНТІВ ОСВІТНЬО-ПРОФЕСІЙНОЇ ПРОГРАМИ ТА ЇХ ЛОГІЧНА ПОСЛІДОВНІСТЬ	15
4. ФОРМИ АТЕСТАЦІЇ ЗДОБУВАЧІВ ФАХОВОЇ ПЕРЕДВИЩОЇ ОСВІТИ	18
5. МАТРИЦЯ ВІДПОВІДНОСТІ ВИЗНАЧЕНИХ СТАНДАРТОМ КОМПЕТЕНТНОСТЕЙ НРК	19
6. МАТРИЦЯ ВІДПОВІДНОСТІ ПРОГРАМНИХ КОМПЕТЕНТНОСТЕЙ КОМПОНЕНТАМ ОСВІТНЬО-ПРОФЕСІЙНОЇ ПРОГРАМИ	21
7. МАТРИЦЯ ВІДПОВІДНОСТІ ПРОГРАМНИХ РЕЗУЛЬТАТІВ НАВЧАННЯ ВІДПОВІДНИМ КОМПОНЕНТАМ ОСВІТНЬО-ПРОФЕСІЙНОЇ ПРОГРАМИ	22
8. МАТРИЦЯ ВІДПОВІДНОСТІ РЕЗУЛЬТАТІВ НАВЧАННЯ ТА КОМПЕТЕНТНОСТЕЙ	23
9. ВИМОГИ ДО СИСТЕМИ ВНУТРІШНЬОГО ЗАБЕЗПЕЧЕННЯ ЯКОСТІ ФАХОВОЇ ПЕРЕДВИЩОЇ ОСВІТИ	24
10. ПЕРЕЛІК НОРМАТИВНИХ ДОКУМЕНТІВ, НА ЯКИХ БАЗУЄТЬСЯ ОСВІТНЬО-ПРОФЕСІЙНА ПРОГРАМА	27
ДОДАТКИ	28

ПЕРЕДМОВА

Освітньо-професійна програма «Економіка та організація підприємницької діяльності» є нормативним документом, який регламентує нормативні, компетентнісні, кваліфікаційні, організаційні, навчальні та методичні вимоги у підготовці фахових молодших бакалаврів з торгівлі.

Освітньо-професійна програма заснована на компетентнісному підході підготовки фахівців за спеціальністю D7 Торгівля, галузі знань D Бізнес, адміністрування та право у сфері фахової передвищої освіти.

URL: <https://nemk.com.ua/opp-ep/>

Освітньо-професійна програма розроблена проектною групою Нововолинського електромеханічного фахового коледжу на основі Стандарту фахової передвищої освіти спеціальності 076 Підприємництво та торгівля, затвердженого Наказом Міністерства освіти та науки України № 704 від 22.06.21 р. (у редакції наказу Міністерства освіти і науки України від 19.02.2024 р. №198).

Вперше затверджено і введено в дію з 01.09.2021 р. на підставі рішення Педагогічної ради, протокол №6 від 30.06.2021 р.

Переглянуто і введено в дію з 01.09.2022 р. наказом №43 від 14.07.2022 р. на підставі рішення Педагогічної ради, протокол №7 від 30.06.2022 р.

Переглянуто і введено в дію з 01.09.2023 р. наказом №53 від 13.07.2023 р. на підставі рішення Педагогічної ради, протокол № 8 від 28.06.2023 р.

Переглянуто і введено в дію наказом №54 від 01.07.2024 року на підставі рішення Педагогічної ради, протокол № 5 від 26.06.2024 р.

Переглянуто і введено в дію наказом №72 від 07.07.2025 року на підставі рішення Педагогічної ради, протокол № 8 від 30.06.2025 р.

Склад проектної групи:

Гебура Ольга Миколаївна – голова циклової комісії економіки та підприємництва, спеціаліст вищої кваліфікаційної категорії, викладач-методист – керівник проектної групи, голова групи забезпечення.

Камінська Олена Юріївна – завідуючий відділенням за спеціальністю, спеціаліст вищої кваліфікаційної категорії, викладач-методист – член проектної групи.

Дзіковська Юлія Миколаївна – кандидат технічних наук, підприємець (ФОП Дзіковська Ю.М. КВЕД 70.22,63.99, 69.20; 62.02; 62.09) спеціаліст вищої кваліфікаційної категорії, викладач-методист – член проектної групи.

Рижук Ірина Анатоліївна – підприємець (ФОП Рижук І.А., КВЕД 69.20, 70.22, 63.99), спеціаліст вищої кваліфікаційної категорії, старший викладач – член проектної групи.

1. ПРОФІЛЬ ОСВІТНЬО-ПРОФЕСІЙНОЇ ПРОГРАМИ
«ЕКОНОМІКА ТА ОРГАНІЗАЦІЯ ПІДПРИЄМНИЦЬКОЇ ДІЯЛЬНОСТІ»
ЗІ СПЕЦІАЛЬНОСТІ D7 Торгівля
ГАЛУЗІ ЗНАНЬ D Бізнес, адміністрування та право

1.1 Загальна інформація	
Повна назва закладу освіти	Нововолинський електромеханічний фаховий коледж
Галузь знань	D Бізнес, адміністрування та право
Спеціальність	D7 Торгівля
Форми здобуття освіти	інституційна (денна, заочна), дуальна
Освітньо-професійний ступінь	Фаховий молодший бакалавр
Освітня кваліфікація	Фаховий молодший бакалавр з торгівлі
Професійна кваліфікація	відсутня
Кваліфікація в дипломі	Освітньо-професійний ступінь – фаховий молодший бакалавр Спеціальність – Підприємництво та торгівля Спеціалізація – відсутня Освітньо-професійна програма – Економіка та організація підприємницької діяльності
Обсяг освітньо-професійної програми	Обсяг освітньо-професійної програми фахового молодшого бакалавра на основі повної загальної середньої освіти (профільної середньої освіти) становить 120 кредитів ЄКТС. Термін навчання 1 рік 10 місяців. На основі базової середньої освіти здобувачі фахової передвищої освіти зобов'язані одночасно виконати освітню програму профільної середньої освіти, тривалість здобуття якої становить два роки. Освітня програма профільної середньої освіти професійного спрямування, що відповідає галузі знань та/або спеціальності, інтегрується з освітньо-професійною програмою фахового молодшого бакалавра. Термін навчання 2 роки 10 місяців. Обсяг освітньо-професійної програми фахового молодшого бакалавра на основі професійної (професійно-технічної) освіти, фахової передвищої освіти або вищої освіти визначається закладом фахової передвищої освіти з урахуванням визнання раніше здобутих результатів навчання. Обсяг такої програми становить не менше 50% загального обсягу освітньо-

	професійної програми на основі профільної середньої освіти.
Акредитація	Сертифікат про акредитацію ДО №005451 20.06.2025 р. наказ №01-10/386 від 23.06.2025 р. Державна служба якості освіти України. Термін дії до 01.07.2030
Термін дії освітньо-професійної програми	до чергового перегляду
Рівень / цикл	НРК України – 5 рівень, FQ-EHEA – початковий (короткий цикл), EQF LLL – 5 рівень
Вимоги до осіб, які можуть розпочати навчання за програмою	Фахова передвища освіта може здобуватись на основі базової загальної середньої освіти, повної загальної середньої освіти (профільної середньої освіти), професійної (професійно-технічної) освіти, фахової передвищої освіти або вищої освіти.
Мова(и) викладання	Українська мова
Інтернет-адреса постійного розміщення освітньо-професійної програми	Інтернет-адреса постійного розміщення освітньо-професійної програми: https://nemk.com.ua/opp-ep/ Каталог вибіркового освітніх компонентів: https://nemk.com.ua/e-katalog-ep/

1.2 Мета освітньо-професійної програми

Надати здобувачам теоретичні знання, практичні уміння і навички, достатні для успішного виконання професійних обов'язків та вирішення практичних завдань у галузі підприємництва, торгівлі та біржової діяльності, забезпечення набуття студентами компетентностей, необхідних для подальшої професійної діяльності.

1.3 Характеристика освітньо-професійної програми

Опис предметної області	<p>Об'єкт вивчення та/або діяльності: діяльність з організації та функціонування підприємницьких та торговельних структур, що здійснюються для досягнення економічних і соціальних результатів.</p> <p>Цілі навчання: підготовка фахівців, здатних вирішувати типові спеціалізовані задачі та практичні проблеми з підприємництва та торгівлі.</p> <p>Теоретичний зміст предметної області: поняття, категорії, концепції, принципи, положення підприємництва та торгівлі і методологія їхнього використання для організації та ефективного функціонування підприємницьких та торговельних структур.</p> <p>Методи, методики та технології: загальнонаукові й</p>
--------------------------------	---

	<p>спеціальні методи, професійні методики і технології, застосування яких дозволяє вирішувати типові спеціалізовані задачі та практичні проблеми з організації, ефективного функціонування і розвитку підприємницьких та торговельних структур.</p> <p>Інструментарій та обладнання: інформаційно-комунікаційні системи та технології, прилади та обладнання, необхідні для формування професійних компетентностей фахового молодшого бакалавра з підприємництва та торгівлі.</p>
Основний фокус освітньо-професійної програми	Програма, націлена на поглиблене вивчення організації підприємницької діяльності та специфіки функціонування господарюючих суб'єктів у різних сферах економіки в ринкових умовах. Акцент робиться на здобутті знань з економічних та облікових дисциплін, а також формуванні вмінь використання сучасних програмних продуктів, що передбачає визначену зайнятість та можливість подальшої освіти, кар'єрного самовизначення та кар'єрного зростання.
Особливості освітньо-професійної програми	Фахівців готують для організаційно-управлінського забезпечення діяльності підприємницьких структур, установ, організацій та організації підприємницької діяльності.
	Особливістю програми є раціональне поєднання теоретичних аспектів та освоєння практичних навичок роботи із сучасним програмним забезпеченням для виконання планових, аналітичних, облікових функцій на підприємствах у різних сферах діяльності. Орієнтована на глибоку професійну підготовку сучасних фахівців, ініціативних та здатних до швидкої адаптації до сучасного бізнес-середовища.
1.4 Придатність випускників освітньої програми до працевлаштування та подальшого навчання	
Придатність до працевлаштування	<p>Фахівець підготовлений до роботи за Національним класифікатором України: Класифікація видів економічної діяльності ДК 009:2010</p> <p>Секція А Сільське господарство, лісове господарство та рибне господарство</p> <p>Секції В, С, D та E Переробна промисловість, добувна промисловість, розроблення кар'єрів та інша промисловість</p> <p>Секція F Будівництво</p> <p>Секції G, H та I Оптова та роздрібна торгівля, транспорт і складське господарство, тимчасове розміщення й організація харчування</p>

	<p>Секція J Інформація та телекомунікації Секція K Фінансова та страхова діяльність Секція L Операції з нерухомим майном Секції M та N Професійна, наукова та технічна діяльність, діяльність у сфері адміністративного та допоміжного обслуговування 69.2 Професійна, наукова та технічна діяльність, Діяльність у сфері бухгалтерського обліку й аудиту; консультування з питань оподаткування Секції O, P та Q Державне управління й оборона, освіта, охорона здоров'я та надання соціальної допомоги Секції R, S, T та U Інші послуги</p> <p>Фахівець здатен виконувати зазначені професійні роботи за Національним класифікатором України: «Класифікатор професій» ДК 003:2010:</p> <p>3415 Агент комерційний 3415 Агент торговельний 3415 Комівояжер 3422 Експедитор транспортний 3439 Фахівець 3419 Організатор з постачання 3419 Організатор зі збуту 3421 Торговельний брокер (маклер) 3119 Технік з нормування праці 3119 Технік з обліку 3119 Технік з планування 3423 Організатор з персоналу 3429 Агент податковий 3432 Офісний службовець (страхування) 3433 Асистент бухгалтера-експерта. 3433 Бухгалтер 3433 Касир-експерт 3434 Асистент економіста-статистика 3436.2. Помічники керівників малих підприємств без апарату управління 4121 Реєстратори бухгалтерських даних 4122 Статистики-обліковці та конторські службовці, що займаються фінансовими операціями 4212 Касири, касири в банках та інкасатори 4131 Службовці на складах</p> <p>Перелік посад, які може обіймати випускник не є вичерпним</p>
Академічні права	Здобуття освіти за: початковим рівнем (короткий цикл) вищої освіти;

випускників	першим (бакалаврський) рівнем вищої освіти. Набуття додаткових кваліфікацій в системі освіти дорослих, у тому числі післядипломної освіти
1.5 Викладання та оцінювання	
Викладання та навчання	Підходи до освітнього процесу: проблемно-орієнтований, компетентісний, студоцентрований. Форми організації освітнього процесу: лекції, практичні заняття, семінари, виконання курсових робіт, самостійна робота, консультації зі викладачами, навчальна комп'ютерна практика, практикум з використання сучасних інформаційних технологій у підприємстві, виробнича технологічна практика, дистанційне навчання. Освітні технології: традиційні, інформаційно-комунікативні, проєктного навчання, інтерактивні (кейс-методи, ділові ігри, тренінги, майстер-класи, мозкового штурму тощо), участь у наукових студентських конференціях, конкурсах та олімпіадах.
Оцінювання	Види контролю: поточний, рубіжний, підсумковий. Форми контролю: усне та письмове опитування, тестування, захист курсових робіт, звітів з практики, індивідуальних завдань, практичних робіт. Підсумковий контроль: диференційовані заліки, недиференційовані заліки, екзамени, кваліфікаційний іспит. Оцінювання навчальних досягнень здобувачів фахової передвищої освіти здійснюється: за 4-бальною шкалою («відмінно», «добре», «задовільно», «незадовільно»).
1.6 Програмні компетентності	
Інтегральна компетентність (ІК)	Здатність вирішувати типові спеціалізовані задачі та практичні проблеми в галузі підприємницької та торговельної діяльності або у процесі навчання, що вимагає застосування положень і методів системи наук, які формують концепції організації і функціонування підприємницьких та торговельних структур та може характеризуватися певною невизначеністю умов; нести відповідальність за результати своєї діяльності; здійснювати контроль інших осіб у визначених ситуаціях.
Загальні компетентності (ЗК)	ЗК 1. Здатність реалізувати свої права і обов'язки як члена суспільства, усвідомлювати цінності громадянського (вільного демократичного) суспільства та необхідність його сталого розвитку, верховенства права, прав і свобод людини і громадянина в Україні.

	<p>ЗК 2. Здатність зберігати та примножувати моральні, культурні, наукові цінності і досягнення суспільства на основі розуміння історії та закономірностей розвитку предметної області, її місця в загальній системі знань про природу і суспільство та в розвитку суспільства, техніки і технологій, використовувати різні види та форми рухової активності для активного відпочинку та ведення здорового способу життя.</p> <p>ЗК 3. Здатність застосовувати знання у практичних ситуаціях.</p> <p>ЗК 4. Здатність спілкуватися державною мовою як усно, так і письмово.</p> <p>ЗК 5. Здатність спілкуватися іноземною мовою.</p> <p>ЗК 6. Здатність використовувати інформаційні та комунікаційні технології.</p> <p>ЗК 7. Здатність до пошуку, оброблення та аналізу інформації з різних джерел.</p> <p>ЗК 8. Здатність виявляти ініціативу та підприємливість.</p>
<p>Спеціальні компетентності</p>	<p>Спеціальні загальнопрофесійні компетенції (СК)</p> <p>СК 1. Здатність враховувати основні закономірності та сучасні досягнення у підприємницькій та торговельній діяльності.</p> <p>СК 2. Здатність обирати та використовувати відповідні методи, інструментарій для обґрунтування рішень щодо діяльності підприємства.</p> <p>СК 3. Здатність застосовувати інноваційні підходи у діяльності підприємницьких та торговельних структур.</p> <p>СК 4. Здатність визначати характеристики товарів і послуг у підприємницькій та торговельній діяльності.</p> <p>СК 5. Здатність здійснювати діяльність із дотриманням вимог нормативно-правових документів у сфері підприємницької та торговельної діяльності.</p> <p>СК 6. Здатність виконувати професійні завдання з організації діяльності підприємницьких та торговельних структур.</p> <p>СК 7. Здатність застосовувати основи обліку, оподаткування і страхування у підприємницькій та торговельній діяльності.</p> <p>СК 8. Здатність визначати і задовольняти потреби споживачів як пріоритетних суб'єктів ринку.</p> <p>СК 9. Здатність застосовувати моделі електронної комерції у сфері підприємницької та торговельної діяльності.</p> <p>СК 10. Здатність використовувати логістичні системи у підприємницькій та торговельній діяльності.</p>

	<p>Спеціальні фахові компетенції (СФК)</p> <p>СФК 1. Здатність проводити планові розрахунки для функціональних підсистем підприємств, організацій та установ, здійснювати аналіз та оцінку результатів їх діяльності.</p> <p>СФК 2. Здатність до підготовки економічної інформації для прийняття ефективних управлінських рішень у сферах планування, матеріально-технічного постачання, ціноутворення, збуту.</p> <p>СФК 3. Здатність застосовувати інформаційні технології обробки даних, сучасні програмні продукти для вирішення економічних завдань, здійснення аналізу інформації, складання і введення електронних документів, формування фінансової і статистичної звітності.</p> <p>СФК 4. Здатність самостійно виявляти проблеми економічного характеру та спрямовувати дії на розв'язання непередбачуваних задач і проблем у сфері економіки, маркетингу, обліку, аналізу та оподаткування.</p> <p>СФК 5. Здатність до підтримки належного рівня економічних знань та постійного підвищення своєї професійної підготовки.</p>
<p>1.7 Програмні результати навчання</p>	
<p>Програмні результати навчання (РН)</p>	<p>РН 1. Знати свої права, як члена суспільства, цінності громадянського суспільства, верховенства права, прав і свобод людини і громадянина України.</p> <p>РН 2. Застосовувати знання, розуміння закономірностей та сучасних досягнень у підприємницькій та торговельній діяльності із професійною метою.</p> <p>РН 3. Володіти державною та іноземною мовами у професійній діяльності.</p> <p>РН 4. Використовувати сучасні комп'ютерні й телекомунікаційні технології обміну та поширення професійно спрямованої інформації у сфері підприємницької та торговельної діяльності.</p> <p>РН 5. Здійснювати пошук, самостійний відбір інформації з різних джерел у сфері підприємницької та торговельної діяльності.</p> <p>РН 6. Проявляти ініціативу та підприємливість, володіти навичками міжособистісної взаємодії для досягнення професійної мети.</p> <p>РН 7. Застосовувати всебічні спеціалізовані емпіричні й теоретичні знання у сфері підприємницької та торговельної</p>

діяльності для подальшого використання у практичній діяльності.

РН 8. Володіти методами й інструментарієм для підготовки проєктів управлінських рішень щодо створення й функціонування підприємницьких та торговельних структур.

РН 9. Застосовувати інноваційні підходи у підприємницькій та торговельній діяльності.

РН 10. Визначати характеристику товарів і послуг у підприємницькій та торговельній діяльності за допомогою сучасних методів.

РН 11. Знати основи нормативно-правового забезпечення діяльності підприємницьких та торговельних структур і застосовувати їх на практиці.

РН 12. Виконувати професійні завдання з організації діяльності підприємницьких та торговельних структур.

РН 13. Застосовувати отримані навички з основ обліку, оподаткування і страхування у підприємницькій та торговельній діяльності.

РН 14. Визначати потреби споживачів для формування асортименту товарів у підприємницькій та торговельній діяльності.

РН 15. Застосовувати моделі електронної комерції в діяльності підприємницьких та торговельних структур.

РН 16. Використовувати логістичні системи у підприємницькій та торговельній діяльності.

РН 17. Визначати основні показники діяльності підприємницьких та торговельних структур для забезпечення їх ефективності

РН 18. Використовувати професійно профільовані знання й уміння в галузі практичного використання інформаційних технологій при плануванні, аналізі, веденні бухгалтерського обліку та складанні фінансової і статистичної звітності

РН 19. Демонструвати вміння бізнес-планування, оцінювання кон'юнктури ринків та аналізу результатів діяльності підприємницьких структур.

РН 20. Виявляти проблеми економічного характеру та спрямовувати дії на розв'язання непередбачуваних задач і проблем у сфері економіки, маркетингу, обліку, аналізу та оподаткування.

1.8 Ресурсне забезпечення реалізації програми	
Кадрове забезпечення	Відповідність кадрового забезпечення ліцензійним умовам провадження освітньої діяльності на рівні фахової передвищої освіти: наявність у коледжі циклової комісії економіки та підприємництва, відповідальної за підготовку здобувачів фахової передвищої освіти; групи забезпечення з педагогічних працівників, які мають кваліфікацію відповідно до спеціальності, стаж роботи, проходять підвищення кваліфікації у встановлений законодавством термін, пройшли чергову атестацію, підвищили або підтвердили свою кваліфікаційну категорію; наявність трудових договорів (контрактів) з усіма педагогічними працівниками та/або наказів про прийняття їх на роботу.
Матеріально-технічне забезпечення	Достатня забезпеченість навчальними приміщеннями, комп'ютерними робочими місцями, прикладним комп'ютерним забезпеченням, мультимедійним обладнанням; наявність необхідної соціальної інфраструктури, забезпеченість здобувачів освіти гуртожитком; доступ до мережі Інтернет, у тому числі бездротовий доступ.
Інформаційне та навчально-методичне забезпечення	Офіційний веб-сайт коледжу (https://nemk.com.ua), сторінка випускової циклової комісії (https://ek.nemk.com.ua), забезпеченість бібліотеки підручниками і посібниками, фаховими періодичними виданнями відповідного профілю, наявність електронної бібліотеки та електронного ресурсу навчально-методичних комплексів освітніх компонентів (https://nemk.com.ua/eeep/), у т.ч. у системі дистанційного навчання на базі освітньої платформи Google for Education.
1.9 Академічна мобільність	
Національна кредитна мобільність	Можливість навчатися в іншому закладі освіти на території України або поза її межами без відрахування з основного місця навчання, із перерахуванням отриманих кредитів на основі ЄКТС.
Міжнародна кредитна мобільність	Можливість навчання у закладі освіти, відмінному від постійного місця навчання учасника освітнього процесу, з метою здобуття кредитів Європейської кредитної трансферно-накопичувальної системи та/або відповідних компетентностей, результатів навчання (без здобуття кредитів Європейської кредитної трансферно-накопичувальної системи), що будуть визнані у закладі освіти постійного місця навчання вітчизняного чи іноземного учасника освітнього процесу. При цьому загальний період навчання для таких учасників за

програмами кредитної мобільності залишається незмінним.

2. РОЗПОДІЛ ЗМІСТУ ОСВІТНЬО-ПРОФЕСІЙНОЇ ПРОГРАМИ ЗА ГРУПАМИ ОСВІТНІХ КОМПОНЕНТІВ І ЦИКЛАМИ ПІДГОТОВКИ

	Освітні компоненти	Обсяг навчального навантаження здобувача фахової передвищої освіти (кредитів / %)		
		обов'язкові компоненти освітньо-професійної програми	вибіркові компоненти освітньо-професійної програми (за вибором здобувача)	всього за весь термін навчання
1.	Освітні компоненти, що формують загальні компетенції	24/20	-	24/20
2.	Освітні компоненти, що формують спеціальні компетенції	84/70	12/10	96/80
Всього за весь термін навчання		108/90	12/10	120/100

3. ПЕРЕЛІК КОМПОНЕНТІВ ОСВІТНЬО-ПРОФЕСІЙНОЇ ПРОГРАМИ ТА ЇХ ЛОГІЧНА ПОСЛІДОВНІСТЬ

3.1 Перелік освітніх компонентів освітньо-професійної програми

Код о/к	Освітні компоненти освітньо-професійної програми (навчальні дисципліни, практикум, курсові проєкти (роботи), практики, кваліфікаційний іспит)	Кількість кредитів ЄКТС	Форма підсумкового контролю
1	2	3	4
Обов'язкові освітні компоненти ОПП			
<i>Обов'язкові освітні компоненти, що формують загальні компетенції</i>			
OK1	Історія державності і культура	2	залік
OK2	Громадянська освіта	4	залік
OK3	Іноземна мова (за професійним спрямуванням)	4	залік
OK4	Основи екології	2	залік
OK5	Фізична культура	3	залік
OK6	Економічна теорія	2	залік
OK7	Інформатика	5	залік
OK8	Основи охорони праці, безпека життєдіяльності та цивільний захист	2	залік
Разом		24	
<i>Обов'язкові освітні компоненти, що формують спеціальні компетенції</i>			
OK9	Економіка підприємництва	4	екзамен
OK10	Теорія бухгалтерського обліку	3	залік
OK11	Основи статистики та аналізу даних	3	залік
OK12	Основи організації підприємницької діяльності	3	залік
OK13	Організація та оплата праці у підприємстві та торгівлі	3	залік
OK14	Основи маркетингу	4	залік
OK15	Офісні системи та електронний документообіг	3	залік
OK16	Інформаційні системи і технології на підприємстві	3	залік
OK17	Облік у підприємстві та торгівлі	7	екзамен
OK18	Менеджмент	3	залік
OK19	Організація і технологія торговельних процесів	4	залік
OK20	Інноваційно-інвестиційна діяльність	3	залік
OK21	Планування, організація та логістика у підприємницькій діяльності	7	екзамен

OK22	Електронна комерція	3	залік
OK23	Фінансове забезпечення підприємницької діяльності	3	залік
OK24	Аналіз підприємницької діяльності	3	залік
OK25	Правове регулювання та оподаткування підприємницької діяльності	3	залік
OK26	Товарознавство	4	екзамен
OK27	Практикум з використання сучасних інформаційних технологій у підприємництві	4,5	залік
OK28	Навчальна практика з економічних дисциплін: - з економіки та організації підприємницької діяльності - з організації і технології торговельних процесів; - з основ статистики та аналізу даних; - з бухгалтерського обліку.	6	залік
OK29	Виробнича технологічна практика	6	залік
OK30	Кваліфікаційний іспит	1,5	
Разом		84	
Загальний обсяг обов'язкових освітніх компонент		108	
Вибіркові освітні компоненти ОПП (за вибором здобувачів освіти)			
ВК1	Вибірковий освітній компонент 1	3	залік
ВК2	Вибірковий освітній компонент 2	4	залік
ВК3	Вибірковий освітній компонент 3	3	залік
ВК4	Вибірковий освітній компонент 4	2	залік
Разом вибірових освітніх компонентів за вибором здобувачів фахової передвищої освіти		12	
Загальний обсяг освітньо-професійної програми		120	

3.2 Структурно-логічна схема ОПП «Економіка та організація підприємницької діяльності»



Рисунок 1 - Структурно-логічна схема реалізації освітньо-професійної програми «Економіка та організація підприємницької діяльності»

OK – обов'язковий компонент, BK – вибірковий компонент, ЗК – загальні компетенції, СК – спеціальні компетенції

4. ФОРМИ АТЕСТАЦІЇ ЗДОБУВАЧІВ ФАХОВОЇ ПЕРЕДВИЩОЇ ОСВІТИ

<p style="text-align: center;">Форми атестації здобувачів фахової передвищої освіти</p>	<p>Атестація осіб, які здобувають освітньо-кваліфікаційний рівень фахового молодшого бакалавра за спеціальністю D7 Торгівля освітньо-професійної програми «Економіка та організація підприємницької діяльності» проводиться у формі кваліфікаційного іспиту та завершується наданням документа про фахову передвищу освіту встановленого зразка про присвоєння освітньо-професійного ступеня «фаховий молодший бакалавр» та кваліфікації «фаховий молодший бакалавр з підприємництва та торгівлі».</p> <p>Атестацію осіб, які здобувають освітньо-кваліфікаційний рівень фахового молодшого бакалавра, здійснює Екзаменаційна комісія, склад якої затверджується наказом директора коледжу щорічно. До її складу можуть входити представники роботодавців та їх об'єднань відповідно до Положення про Екзаменаційну комісію, затвердженого Педагогічною радою коледжу.</p> <p>Атестація здійснюється відкрито і публічно.</p>
<p style="text-align: center;">Вимоги до кваліфікаційного іспиту</p>	<p>Кваліфікаційний іспит передбачає оцінювання результатів навчання, визначених стандартом фахової передвищої освіти України спеціальності D7 Торгівля, освітньо-професійною програмою та навчальним планом.</p> <p>Для проведення кваліфікаційного іспиту можуть використовуватися різні види тестових та ситуаційних завдань, у тому числі з використанням сучасного програмного забезпечення.</p> <p>Порядок проведення та зміст кваліфікаційного іспиту регламентується Програмою кваліфікаційного іспиту.</p>

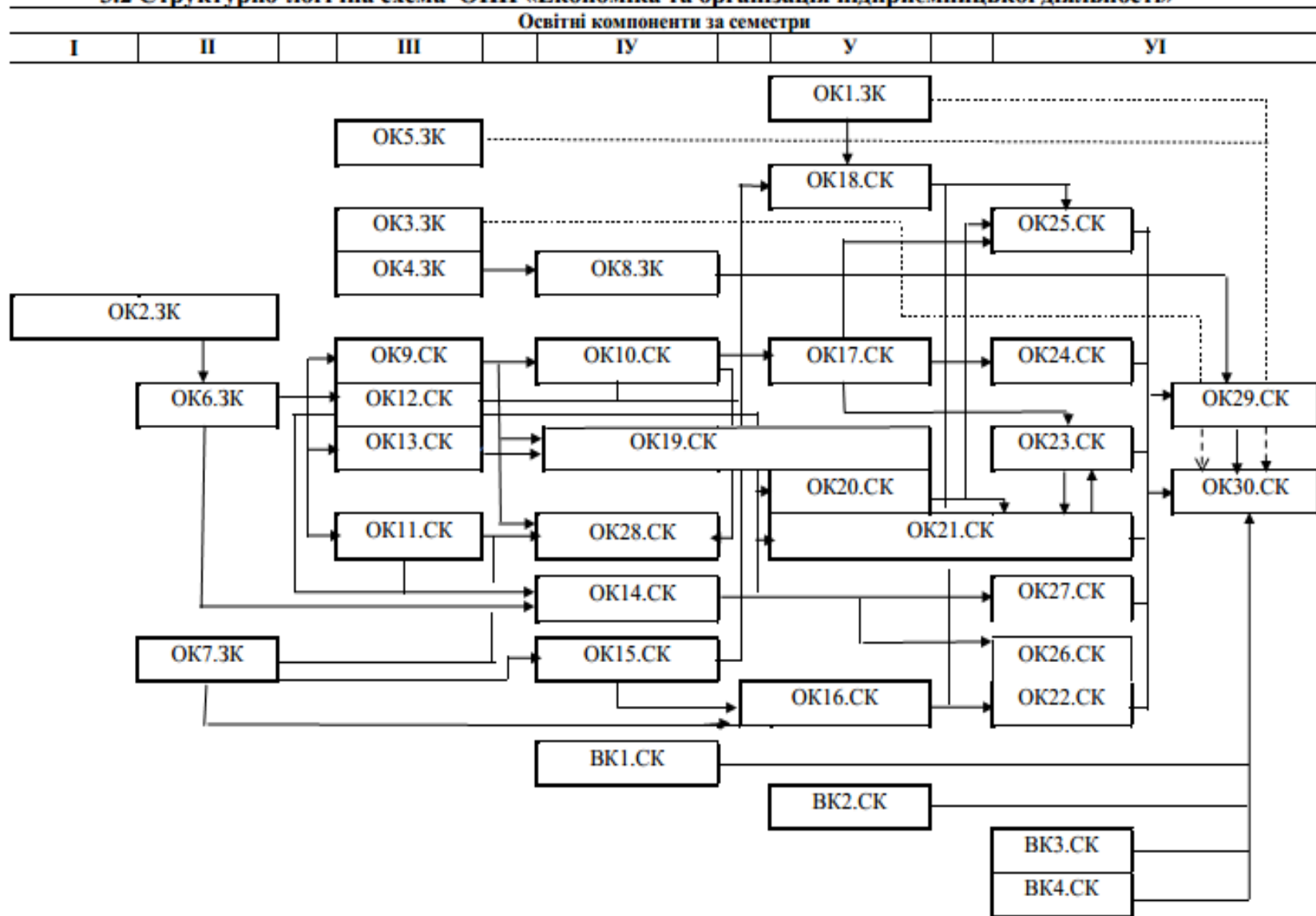
5. МАТРИЦЯ ВІДПОВІДНОСТІ ВИЗНАЧЕНИХ СТАНДАРТОМ КОМПЕТЕНТНОСТЕЙ НРК

Класифікація компетентностей за НРК	Знання	Уміння/навички	Комунікація	Відповідальність і автономія
Компетентності	Зн 1. Всебічні спеціалізовані емпіричні та теоретичні знання у сфері навчання та/або професійної діяльності, усвідомлення меж цих знань	Ум 1. Широкий спектр когнітивних та практичних умінь/навичок, необхідних для розв'язання складних задач у спеціалізованих сферах професійної діяльності та/або навчання. Ум 2. Знаходження творчих рішень або відповідей на чітко визначені конкретні та абстрактні проблеми на основі ідентифікації та застосування даних. Ум 3. Планування, аналіз, контроль та оцінювання власної роботи та роботи інших осіб у спеціалізованому контексті	К 1. Взаємодія з колегами, керівниками та клієнтами у питаннях, що стосуються розуміння, навичок та діяльності у професійній сфері та/або у сфері навчання. К 2. Донесення до широкого кола осіб (колеги, керівники, клієнти) власного розуміння, знань, суджень, досвіду, зокрема у сфері професійної діяльності	ВА 1. Організація та нагляд (управління) в контекстах професійної діяльності або навчання в умовах непередбачуваних змін. ВА 2. Покращення результатів власної діяльності і роботи інших. ВА 3. Здатність продовжувати навчання з деяким ступенем автономії
1	2	3	4	5
Загальні компетентності				
ЗК 1	Зн 1	Ум 1, Ум 2	К 1, К 2	ВА 2, ВА 3
ЗК 2	Зн 1	Ум 1, Ум 2	К 1	ВА 3
ЗК 3	Зн 1	Ум 1, Ум 2, Ум 3	К 1, К 2	ВА 1, ВА 2
ЗК 4	Зн 1	Ум 1, Ум 2	К 1	ВА 1, ВА 3
ЗК 5	Зн 1	Ум 1, Ум 2	К 1	ВА 3
ЗК 6	Зн 1	Ум 1, Ум 2, Ум 3	К 1, К 2	ВА 1, ВА 2
ЗК 7	Зн 1	Ум 1, Ум 2, Ум 3	К 1, К 2	ВА 2
ЗК 8	Зн 1	Ум1, Ум 2, Ум 3	К 1, К 2	ВА 2

1	2	3	4	5
Спеціальні компетентності				
СК 1	ЗН 1	УМ 2, УМ 3	К 1, К 2	БА 1, БА 2
СК 2	ЗН 1	УМ 1, УМ 2	К 1	БА 1, БА 2
СК 3	ЗН 1	УМ 2, УМ 3	К 1, К 2	БА 1, БА 2
СК 4	ЗН 1	УМ 1	К 1	БА 2
СК 5	ЗН 1	УМ 1	К 1	БА 1, БА 2
СК 6	ЗН 1	УМ 1, УМ 2, УМ 3	К 1	БА 1, БА 2
СК 7	ЗН 1	УМ 1, УМ 3	К 2	БА 2
СК 8	ЗН 1	УМ 1, УМ 2, УМ 3	К 1, К 2	БА 1, БА 2
СК 9	ЗН 1	УМ 1, УМ 2, УМ 3	К 1, К 2	БА 1, БА 2
СК 10	ЗН 1	УМ 1, УМ 2, УМ 3	К 1, К 2	БА 2
СФК1	ЗН 1	УМ 1, УМ 2, УМ 3	К 1, К 2	БА 1, БА 2
СФК2	ЗН 1	УМ 1, УМ 2, УМ 3	К 1, К 2	БА 1, БА 2
СФК3	ЗН 1	УМ 1, УМ 2, УМ 3	К 1, К 2	БА 1, БА 2
СФК4	ЗН 1	УМ 1, УМ 2, УМ 3	К 1, К 2	БА 1, БА 2, БА 3
СФК5	ЗН 1	УМ 1, УМ 2, УМ 3	К 1, К 2	БА 1, БА 2, БА 3

6. МАТРИЦЯ ВІДПОВІДНОСТІ ПРОГРАМНИХ КОМПЕТЕНТНОСТЕЙ КОМПОНЕНТАМ ОСВІТНЬО-ПРОФЕСІЙНОЇ ПРОГРАМИ

	ОК1.3К	ОК2.3К	ОК3.3К	ОК4.3К	ОК5.3К	ОК6.3К	ОК7.3К	ОК8.3К	ОК.9СК	ОК.10СК	ОК.11СК	ОК.12СК	ОК.13СК	ОК.14СК	ОК.15СК	ОК.16СК	ОК.17СК	ОК.18СК	ОК.19СК	ОК.20СК	ОК.21СК	ОК.22СК	ОК.23СК	ОК.24СК	ОК.25СК	ОК.26СК	ОК.27СК	ОК.28СК	ОК.29СК	ОК.30СК
ЗК1	+	+				+		+																						+
ЗК2	+	+		+	+	+		+				+																		+
ЗК3		+		+		+	+	+	+	+	+	+	+	+	+	+	+	+	+	+	+	+	+	+	+	+	+	+	+	+
ЗК4									+	+		+	+	+	+	+	+	+	+	+			+	+						+
ЗК5			+																											+
ЗК6						+	+								+	+	+		+			+					+	+		+
ЗК7						+	+		+	+	+	+	+	+	+	+	+	+	+	+	+	+	+	+	+	+	+	+	+	+
ЗК8						+		+	+	+		+	+	+	+	+	+	+	+	+	+	+	+			+	+	+	+	+
СК1								+	+	+	+	+	+	+	+	+	+	+	+	+	+	+	+	+	+	+	+	+	+	+
СК2							+		+	+	+	+	+	+	+	+	+	+	+	+	+		+	+	+	+	+	+	+	+
СК3							+	+	+			+	+	+	+	+	+	+		+	+	+				+	+		+	+
СК4														+					+							+			+	+
СК5								+		+		+			+		+				+			+	+		+	+	+	+
СК6									+	+	+	+	+	+	+	+	+	+	+	+	+	+	+	+	+	+	+	+	+	+
СК7										+		+				+										+		+	+	+
СК8														+					+			+				+			+	+
СК9																					+								+	+
СК10																			+		+								+	+
СФК1												+	+								+		+	+				+	+	+
СФК2							+			+	+	+	+	+	+	+	+	+	+	+	+		+	+	+	+	+	+	+	+
СФК3							+				+					+	+	+				+					+	+		+
СФК4									+	+	+						+	+	+	+	+		+	+	+	+	+	+	+	+
СФК5							+		+	+	+	+	+	+	+	+	+	+	+	+	+	+	+	+	+	+	+	+	+	+

Примітка. Компетентності для вибірових компонентів наведені в програмах навчальних дисциплін

7. МАТРИЦЯ ВІДПОВІДНОСТІ ПРОГРАМНИХ РЕЗУЛЬТАТІВ НАВЧАННЯ ВІДПОВІДНИМ КОМПОНЕНТАМ ОСВІТНЬО-ПРОФЕСІЙНОЇ ПРОГРАМИ

	OK1.3K	OK2.3K	OK3.3K	OK4.3K	OK5.3K	OK6.3K	OK7.3K	OK8.3K	OK9.3K	OK.10CK	OK.11CK	OK.12CK	OK.13CK	OK.14CK	OK.15CK	OK.16CK	OK.17CK	OK.18CK	OK.19CK	OK.20CK	OK.21CK	OK.22CK	OK.23CK	OK.24CK	OK.25CK	OK.26CK	OK.27CK	OK.28CK	OK.29CK	OK.30CK
PH1	+	+		+	+	+		+																						+
PH2				+		+	+	+	+			+	+		+	+	+	+	+	+	+	+	+	+	+	+	+	+	+	+
PH3			+						+	+		+	+	+	+	+	+	+	+	+	+	+		+	+					+
PH4							+								+	+	+					+					+	+		+
PH5		+				+		+	+	+	+		+	+	+	+	+			+	+	+	+	+	+	+	+	+	+	+
PH6		+				+		+	+			+		+			+	+	+	+	+	+	+	+					+	+
PH7							+	+	+	+	+	+	+	+	+	+	+	+	+	+	+	+	+	+	+	+	+	+	+	+
PH8							+		+	+	+	+	+	+	+	+	+	+	+	+	+	+	+	+	+	+	+	+	+	+
PH9									+			+		+	+	+	+	+	+	+	+	+					+		+	+
PH10														+						+		+					+		+	+
PH11										+		+			+		+			+						+		+	+	+
PH12									+	+	+	+	+	+	+	+	+	+	+	+	+	+	+	+	+	+	+	+	+	+
PH13										+		+					+								+		+	+	+	+
PH14														+						+							+		+	+
PH15																						+						+	+	+
PH16																				+		+							+	+
PH17									+		+	+	+							+	+	+		+	+	+	+	+	+	+
PH18											+				+	+	+					+		+			+	+		+
PH19											+			+							+			+					+	+
PH20									+	+	+	+		+			+	+	+	+	+	+	+	+	+	+	+	+	+	+

Примітка. Результати навчання для вибірових компонентів наведені в програмах навчальних дисциплін

8. МАТРИЦЯ ВІДПОВІДНОСТІ РЕЗУЛЬТАТІВ НАВЧАННЯ ТА КОМПЕТЕНТНОСТЕЙ

	Загальні компетенції (ЗК)								Спеціальні компетенції (СК, СФК)															
	ЗК1	ЗК2	ЗК3	ЗК4	ЗК5	ЗК6	ЗК7	ЗК8	СК1	СК2	СК3	СК4	СК5	СК6	СК7	СК8	СК9	СК10	СФК1	СФК2	СФК3	СФК4	СФК5	
PH1	+	+							+															
PH2			+				+		+	+														
PH3				+	+							+					+	+						
PH4						+	+				+			+			+	+			+			
PH5						+	+						+				+	+		+				
PH6								+	+		+		+	+				+				+		+
PH7									+			+		+	+		+	+						
PH8										+	+	+							+	+	+	+		
PH9			+			+		+			+			+									+	
PH10			+									+				+								
PH11			+					+				+	+	+	+			+						
PH12			+					+			+			+	+			+	+	+	+			+
PH13			+			+									+						+	+		
PH14			+	+			+	+				+				+	+					+		
PH15				+	+	+		+			+						+							
PH16				+	+		+					+						+						
PH17			+				+							+					+	+				
PH18													+	+	+				+	+	+			
PH19										+									+	+		+		+
PH20										+	+			+								+		+

9. ВИМОГИ ДО СИСТЕМИ ВНУТРІШНЬОГО ЗАБЕЗПЕЧЕННЯ ЯКОСТІ ФАХОВОЇ ПЕРЕДВИЩОЇ ОСВІТИ

<p>Принципи та процедури забезпечення якості освіти</p>	<p>Визначені та легітимізовані у Законі України «Про фахову передвищу освіту» від 06.06.2019 р. № 2745-VIII і рекомендаціях щодо забезпечення якості освіти в Європейському просторі Європейської асоціації із забезпечення якості вищої освіти, Національного стандарту України «Системи управління якістю» ДСТУ ISO 9001:2015.</p> <p>Принципи забезпечення якості освіти:</p> <ul style="list-style-type: none"> - відповідність європейським та національним стандартам якості фахової передвищої освіти; - автономія навчального закладу, який несе відповідальність за забезпечення якості освітньої діяльності та якості фахової передвищої освіти; - здійснення моніторингу якості; - системний підхід, який передбачає управління якістю на всіх стадіях освітнього процесу; - постійне підвищення якості освітнього процесу; - залучення студентів, роботодавців та інших зацікавлених сторін до процесу забезпечення якості фахової передвищої освіти; - відкритість інформації на всіх етапах забезпечення якості. <p>Процедури забезпечення якості освіти:</p> <ul style="list-style-type: none"> - визначення та оприлюднення політики, принципів та процедур забезпечення якості фахової передвищої освіти; - визначення і послідовне дотримання процедур розроблення освітньо-професійних програм, які забезпечують відповідність їх змісту стандартам фахової передвищої освіти, декларованим цілям, урахування позицій заінтересованих сторін, визначення кваліфікацій, що узгоджені з Національною рамкою кваліфікацій; - здійснення за участю здобувачів освіти, роботодавців, інших зацікавлених сторін моніторингу та періодичного перегляду освітньо-професійних програм; - дотримання вимог правової визначеності, оприлюднення нормативних документів закладу фахової передвищої освіти, що регулюють усі стадії підготовки здобувачів фахової передвищої освіти (прийом на навчання, організація освітнього процесу, визнання результатів навчання, переведення, відрахування, атестація тощо);
--	--

	<ul style="list-style-type: none"> - забезпечення релевантності, надійності, прозорості та об'єктивності оцінювання здобувачів фахової передвищої освіти; - забезпечення підвищення кваліфікації педагогічних працівників та безперервного професійного розвитку персоналу; - забезпечення наявності необхідних ресурсів для організації освітнього процесу, у тому числі самостійної роботи здобувачів освіти, за кожною освітньо-професійною програмою; - забезпечення наявності інформаційних систем збирання, аналізу і використання відповідної інформації для ефективного управління освітнім процесом; - забезпечення публічної, зрозумілої, точної, об'єктивної, своєчасної та легкодоступної інформації про діяльність закладу та всі освітньо-професійні програми, умови і процедури присвоєння ступеня фахової передвищої освіти та кваліфікацій; - забезпечення дотримання академічної доброчесності працівниками закладу фахової передвищої освіти та здобувачами фахової передвищої освіти, у тому числі створення і забезпечення функціонування ефективної системи запобігання та виявлення академічного плагіату та інших порушень академічної доброчесності, притягнення порушників до академічної відповідальності; - періодичне проходження процедури зовнішнього забезпечення якості фахової передвищої освіти; - залучення здобувачів фахової передвищої освіти та роботодавців як повноправних партнерів до процедур і заходів забезпечення якості освіти; - забезпечення дотримання студентоорієнтованого навчання в освітньому процесі; - здійснення інших процедур і заходів, визначених законодавством, установчими документами закладу фахової передвищої освіти або відповідно до них.
<p>Моніторинг та періодичний перегляд освітньо-професійних програм</p>	<p>Моніторинг та періодичний перегляд освітньо-професійних програм проводиться за вимогами відповідного положення, розробленого НЕФК. Критерії, за якими відбувається перегляд освітньо-професійної програми, формулюються як результат зворотного зв'язку із педагогічними працівниками, здобувачами освіти, випускниками, роботодавцями, так і внаслідок прогнозування розвитку галузі, потреб суспільства та ринку праці.</p> <p>Показниками сучасності освітньо-професійної програми</p>

	<p>є:</p> <ul style="list-style-type: none"> - оновлюваність; - участь роботодавців у розробці та внесенні змін в освітньо-професійну програму; - рівень задоволеності випускників змістом освітньо-професійної програми; - відгуки роботодавців про рівень підготовки випускників
<p>Оцінка системи внутрішнього забезпечення якості фахової передвищої освіти</p>	<p>Система внутрішнього забезпечення якості фахової передвищої освіти за поданням закладу фахової передвищої освіти оцінюється Державною службою якості освіти або акредитованими нею незалежними установами оцінювання та забезпечення якості фахової передвищої освіти на предмет її відповідності вимогам, що затверджуються Державною службою якості освіти, та стандартам і рекомендаціям щодо забезпечення якості фахової передвищої освіти.</p>

10. ПЕРЕЛІК НОРМАТИВНИХ ДОКУМЕНТІВ, НА ЯКИХ БАЗУЄТЬСЯ ОСВІТНЬО-ПРОФЕСІЙНА ПРОГРАМА

1. Закон України «Про освіту» від 05.09.2017 № 2145-VIII. URL: <https://zakon.rada.gov.ua/laws/show/2145-19#Text>
2. Закон України «Про фахову передвищу освіту» від 06.06.2019. № 2745-VIII URL: <https://zakon.rada.gov.ua/laws/show/2745-19#Text>
3. Постанова Кабінету Міністрів України «Про затвердження Національної рамки кваліфікацій» від 23.11.2011 № 1341 (зі змінами). URL: <https://zakon.rada.gov.ua/laws/show/1341-2011-%D0%BF#Text>
4. Постанова Кабінету Міністрів України «Про затвердження переліку галузей знань і спеціальностей, за якими здійснюється підготовка здобувачів вищої та фахової передвищої освіти» від 29.04.2015р. № 266 (у редакції Постанова Кабінету Міністрів від 21.02.2025р. № 188). URL: <https://zakon.rada.gov.ua/laws/show/188-2025-%D0%BF#Text>
5. Розпорядження Кабінету Міністрів України «Про схвалення Концепції розвитку громадянської освіти в Україні» від 03.10.2018 № 710-р. URL: <https://zakon.rada.gov.ua/laws/show/710-2018-%D1%80#Text>
6. Наказ Міністерства освіти і науки України «Про затвердження Методичних рекомендацій щодо розроблення стандартів фахової передвищої освіти» від 13.07.2020 № 918. URL: <https://mon.gov.ua/storage/app/uploads/public/5f0/d5d/48d/5f0d5d48d9657591717806.pdf>
7. Стандарт фахової передвищої освіти за спеціальністю D7 Торгівля освітньо-професійного ступеню «фаховий молодший бакалавр» (у редакції наказу Міністерства науки та освіти України №198 від 19.02.2024 р.) URL: <https://mon.gov.ua/storage/app/media/Fakhova%20peredvyshcha%20osvita/Zatverdzeni.standarty/2024/02/19/076.Pidpnyemn.ta.torh.NR-198.vid19.02.2024.pdf>
8. Наказ МОН від 01.06.2018 № 570 «Про затвердження типової освітньої програми профільної середньої освіти закладів освіти, що здійснюють підготовку молодших спеціалістів на основі базової загальної середньої освіти». URL: https://zakononline.com.ua/documents/show/48584__48584
9. Наказ Держспоживстандарту України від 11.10.2010 № 457 «Національний класифікатор України: «Класифікатор видів економічної діяльності» ДК 009:2010:». URL: http://kved.ukrstat.gov.ua/KVED2010/kv10_i.html
10. Наказ Держспоживстандарту від 28.10.2010 № 327 «Національний класифікатор України. Класифікатор професій ДК 003:2010» URL: <https://zakon.rada.gov.ua/rada/show/va327609-10#Text>
11. Положення про акредитацію освітньо-професійних програм фахової передвищої освіти, затв. 01.07.2021 №749. URL: <https://zakon.rada.gov.ua/laws/show/z1608-21#Text>
12. Постанова Кабінету Міністрів №1187 від 30.12.2015 «Про затвердження Ліцензійних умов провадження освітньої діяльності закладів освіти» зі змінами. URL: <https://zakon.rada.gov.ua/laws/show/1187-2015-%D0%BF#Text>

ДОДАТКИ

Зміни до пункту 2.
РОЗПОДІЛ ЗМІСТУ ОСВІТНЬО-ПРОФЕСІЙНОЇ ПРОГРАМИ ЗА
ГРУПАМИ ОСВІТНІХ КОМПОНЕНТІВ І ЦИКЛАМИ ПІДГОТОВКИ

	Освітні компоненти	Обсяг навчального навантаження здобувача фахової передвищої освіти (кредитів / %)		
		обов'язкові компоненти освітньо-професійної програми	вибіркові компоненти освітньо-професійної програми (за вибором здобувача)	всього за весь термін навчання
1.	Освітні компоненти, що формують загальні компетенції	24/20	-	24/20
2.	Освітні компоненти, що формують спеціальні компетенції	84/70	12/10	96/80
Всього за весь термін навчання		108/90	12/10	120/100

**Порівняльна таблиця змін освітньо-професійної програми «Економіка та організація підприємницької діяльності»
зі спеціальності D7 Торгівля**

Зміни до пункту 3.1 Перелік освітніх компонентів освітньо-професійної програми

Код о/к	Освітні компоненти освітньо-професійної програми (навчальні дисципліни, практикум, курсові проекти (роботи), практики, кваліфікаційний іспит)	Кількість кредитів ЄКТС	Форма підсумкового контролю	Код о/к	Освітні компоненти освітньо-професійної програми (навчальні дисципліни, практикум, курсові проекти (роботи), практики, кваліфікаційний іспит)	Кількість кредитів ЄКТС	Форма підсумкового контролю
1	2	3	4	5	6	7	8
OK5	Фізична культура	2	залік	OK5	Фізична культура	3	залік
OK9	Економіка підприємства	4	екзамен	OK9	Економіка підприємництва	4	екзамен
OK10	Бухгалтерський облік	4	залік	OK10	Теорія бухгалтерського обліку	4	залік
OK13	Економіка, організація і нормування праці	3	залік	OK13	Організація та оплата праці у підприємстві та торгівлі	3	залік
OK15	Офісні системи та електронний документообіг	4	залік	OK15	Офісні системи та електронний документообіг	3	залік
OK17	Фінансовий облік і звітність	7	екзамен	OK17	Облік у підприємстві та торгівлі	7	екзамен
	відсутній			OK19	Організація і технологія торговельних процесів	4	залік
OK19	Економіка та управління інноваційною діяльністю	3	залік	OK20	Інноваційно-інвестиційна діяльність	3	залік
OK20	Планування, організація та логістика в діяльності підприємства	8	екзамен	OK21	Планування, організація та логістика в діяльності підприємства	7	екзамен
OK21	Електронна комерція	3	залік	OK22	Електронна комерція	3	залік
OK22	Фінансове забезпечення підприємницької діяльності	4	залік	OK23	Фінансове забезпечення підприємницької діяльності	3	залік
OK23	Економічний аналіз	4	залік	OK24	Економічний аналіз	3	залік

1	2	3	4	5	6	7	8
OK24	Правове регулювання та оподаткування підприємницької діяльності	3	залік	OK25	Правове регулювання та оподаткування підприємницької діяльності	3	залік
OK25	Товарознавство	2	залік	OK26	Товарознавство	4	екзамен
OK26	Практикум з використання сучасних інформаційних технологій у підприємстві	4,5	залік	OK27	Практикум з використання сучасних інформаційних технологій у підприємстві	4,5	залік
OK27	Навчальна практика з економічних дисциплін	6	залік	OK28	Навчальна практика з економічних дисциплін: - з економіки та організації підприємницької діяльності - з організації і технології торговельних процесів; - з основ статистики та аналізу даних; - з бухгалтерського обліку.	6	залік
OK28	Виробнича технологічна практика	6	залік	OK29	Виробнича технологічна практика	6	залік
OK29	Кваліфікаційний іспит	1,5		OK30	Кваліфікаційний іспит	1,5	

Зміни ОПП зумовлені переходом до спеціальності D7 Торгівля та рекомендацією акредитаційної комісії перегляду та доповнення освітніх компонентів дисциплінами, що відображають специфіку торговельної діяльності. Зміни розглянуті проектною групою і схвалені на засіданні циклової комісії економіки та підприємництва протокол №12 від 10.06.25 р.

Згідно змін скориговано матриці відповідності програмних компетентностей, програмних результатів навчання компонентам освітньо-професійної програми та структурно-логічну схему реалізації освітньо-професійної програми «Економіка та організація підприємницької діяльності».

Запропоновані зміни у компонентах освітньо-професійної програми не порушують відсоток обов'язкових та вибіркових дисциплін. Збережено загальний обсяг освітньо-професійної програми - 120 кредитів.

Голова групи забезпечення освітньо-професійної програми,
керівник проектної групи _____ Ольга ГЕБУРА

Зміни до освітньо-професійної програми схвалені педагогічною радою НЕФК
Протокол № 8 від 30 червня 2025 р.

Введені в дію наказом по коледжу № 72 від 07 липня 2025 р.